

De slaapstoel is ontworpen om uw peuter op een extra veilige manier te vervoeren in een Bakfiets.nl. Zo kan uw kind naar voren kijken of naar achteren, zijn er opties om de ruimte voor en achter de slaapstoel aan te passen en kunt u de hoek van het stoeltje aan te passen wanneer uw peuter in slaap valt.

De slaapstoel is getest volgens de nieuwste Europese bakfietsnorm prEN 17860-6:2024.

De slaapstoel is gebaseerd op de Melia peuterstoel, deze is afzonderlijk getest volgens IEC 60068-2-6.

De slaapstoel is bedoeld voor kinderen tussen de 12 en 18 maanden oud, met een gewicht tussen 9 en 22 kilogram en een maximale lengte van 95 centimeter. Daarnaast moet het kind zelfstandig kunnen zitten.

Als u de slaapstoel vaak monteert en demonteert uit de bakfiets is er ook een Quick-release set verkrijgbaar om dit makkelijker te maken. (art. nr. 021892Q)



Gevaar: Dit symbool geeft een situatie aan die een significant risico vormt, specifiek het risico om de controle over uw Bakfiets.nl bakfiets te verliezen. Let op deze waarschuwing om ongelukken of letsel te voorkomen die uit dergelijke gevaarlijke situaties kunnen voortkomen.



Belangrijk: Dit symbool wijst op een mogelijke situatie van onjuist gebruik of een mogelijk onveilige situatie.



Advies: Dit symbool geeft nuttige tips of suggesties om uw ervaring te verbeteren en optimaal gebruik te maken van uw Bakfiets.nl bakfiets.

Onderdelen

- 1: De slaapstoel
- 2: Gordels
- 3: 2x afstandshouder
- 4: Sluiting 3-punts
- 5: Laddergesp
- 6: Verstelgesp
- 7: 2x sterknop
- 8: Montage strip
- 9: 4x houtschroef (niet afgebeeld)



Stap 1: Gaten Boren

Wanneer er in de bodem nog geen gaten aanwezig zijn voor het bevestigen van de slaapstoel, demonteer dan de bak van de fiets, zet de bak ondersteboven om de gaten af te tekenen op de bodemplaat



Advies: Plaats een blok hout achter het te

boren gat om splijten van het hout te voorkomen. Verf de binnenkant van de geboorde gaten om het hout goed te beschermen.

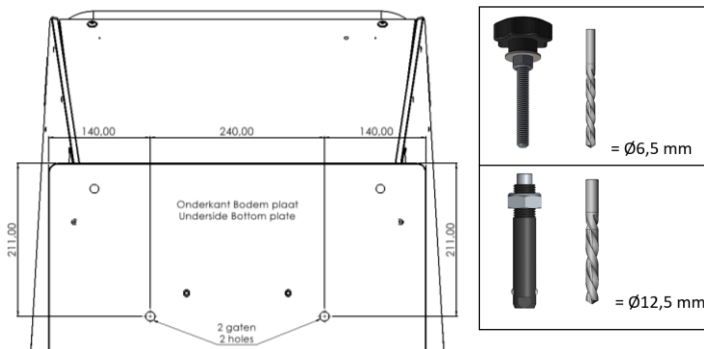

Stap 2: Bevestigingsstrip

Aan de onderzijde van bodemplaat wordt de bevestigingsstrip bevestigd met schroeven. De Sterknop bout en het Quick Release systeem gebruiken andere gaten in de strip. Zorg dat het juiste gat voor het juiste systeem wordt gebruikt.



Belangrijk: Controleer vóór ieder gebruik of het bankje goed vast zit.

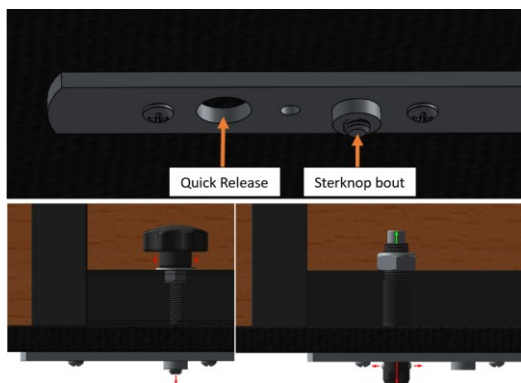

Stap 3: Aanpassen van de hoek van de slaapstoel

De hoek van de slaapstoel kan eenvoudig worden ingesteld met behulp van de zwarte instelknop, die zich aan de onderzijde van de stoel bevindt. Om de stoel te verstellen, trekt u de knop voorzichtig naar buiten en draait u deze naar de gewenste hoek. De knop vergrendelt automatisch in een van de drie posities zodra u deze loslaat. Controleer altijd of de knop volledig is vergrendeld is



Gevaar: Zorg ervoor dat de instelknop volledig is vergrendeld voordat u de slaapstoel gebruikt. Wanneer de knop niet goed vergrendeld is, bestaat het risico dat de stoel tijdens het fietsen onverwacht van positie verandert.

Stap 4: Gordels

De gordels moeten op een specifieke manier door de slaapstoel worden geregen.

Voor extra uitleg verwijzen we u naar de instructievideo op onze website. www.bakfiets.nl

Stap 4.1:
Schuif de sluiting tot halverwege de gordel.



Stap 4.2:
Schuif de laddergesp over beide uiteindes van de gordel.



Stap 4.3:
Schuif de twee uiteindes door de bekleding en de stoel.



Stap 4.4:
Schuif de uiteindes door beide afstandhouders. Zorg ervoor dat beide houders tegen de achterkant van de stoel zitten.



Stap 4.5:
Schuif de uiteindes door de stoel en de bekleding.



Stap 4.6:
Schuif de gespen om de uiteindes.

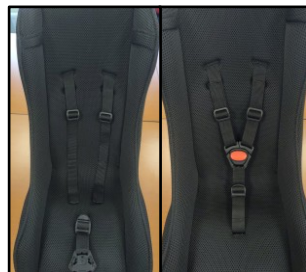

Stap 4.7:
Schuif de uiteindes van achter naar voren door de sluitingen en terug door de gespen.

Stap 4.8:
Plaats de slaapstoel nu in de bak boven de geboorde gaten. Draai de sterknoppen stevig vast.



Stap 4.9:
Stel de gordellengte nu af op de lengte van uw kind.

Zorg voor maximaal 1 centimeter (ongeveer een vinger) ruimte tussen het lichaam van het kind en de gordel.

The Sleepseat is designed to transport your toddler in a Bakfiets.nl in an extra safe manner. Your child can face either forward or backward, and there are options to adjust the space in front of and behind the sleep seat. Additionally, you can adjust the angle of the seat when your toddler falls asleep.

The sleep seat has been tested according to the latest European cargo bike standard prEN 17860-6:2024.

It is based on the Melia toddler seat, which has been independently tested according to IEC 60068-2-6.

The sleep seat is intended for children between 12 and 18 months old, with a weight between 9 and 22 kilograms and a maximum height of 95 centimeters. Additionally, the child must be able to sit upright independently.

If you frequently mount and dismount the sleep seat from the cargo bike, a Quick-release set is available to make this process easier. (art. no. 021892Q)



Danger: This symbol indicates a situation that poses a significant risk, including the risk of losing control of your Bakfiets.nl cargo bike. Pay attention to this warning to avoid accidents or injuries that may result from such hazardous situations.



Important: This symbol highlights a potential situation of improper use or a possibly unsafe condition.



Advice: This symbol provides helpful tips or suggestions to enhance your experience and make the most of your Bakfiets.nl cargo bike.

Components

- 1: The sleep seat
- 2: The straps
- 3: 2 spacers
- 4: 3-point buckle
- 5: Ladder buckle
- 6: Adjustable buckle
- 7: 2 star knobs
- 8: Mounting strip
- 9: 4 woodscrews (not shown in manual)



Step 1: Drilling Holes

If there are no pre-drilled holes in the bottom for attaching the sleep seat, first disassemble the box from the bike. Then turn the box upside down to mark the holes on the bottom plate.



Tip: Place a wooden block behind the

hole being drilled to prevent the wood from splitting. Paint the inside of the drilled holes to properly protect the wood.

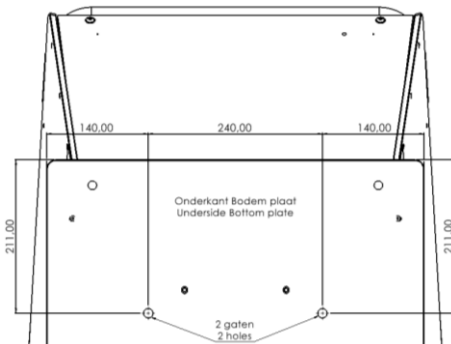

Step 2: Mounting Strip

The mounting strip is attached to the underside of the bottom plate using screws. The star knob bolt and the Quick-release system use different holes in the strip. Make sure to use the correct hole for the appropriate system.

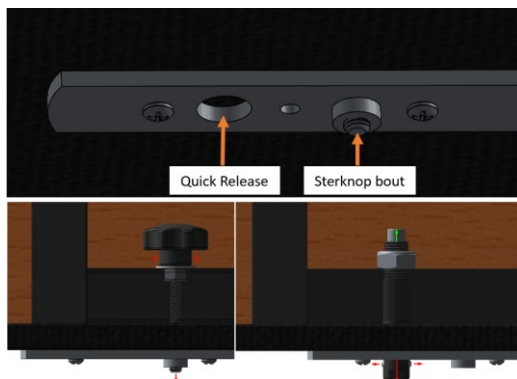

Important: Before each use, check that the sleep seat is securely fastened.

Step 3: Adjusting the Angle of the Sleep Seat

The angle of the sleep seat can be easily adjusted using the black adjustment knob located underneath the seat. To adjust the seat, gently pull the knob outward and turn it to the desired angle. The knob automatically locks into one of the three positions when released. Always ensure that the knob is fully locked before use.



Danger: Ensure that the adjustment knob is fully locked before using the sleep seat. If the knob is not properly locked, there is a risk that the seat may unexpectedly change position while cycling.

Step 4: Straps

The straps must be threaded through the sleep seat in a specific way.

For additional instructions, please refer to the instructional video on our website. www.bakfiets.nl

Step 4.1:
Slide the buckle halfway along the strap.



Step 4.2:
Slide the ladder buckle over both ends of the strap.



Step 4.3:
Slide the two ends through the opening in the upholstery and then through the seat.



Step 4.4:
Slide the ends through both spacers. Make sure both spacers are both against the back of the seat.



Step 4.5:
Slide the ends of the straps through the seat and the upholstery.



Step 4.6:
Slide the buckles over the ends.

Step 4.7:
Slide the ends from back to front through the fasteners and then back through the buckles.

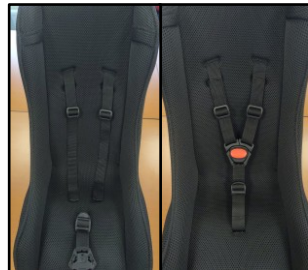

Step 4.8:
Place the sleep seat in the cargo box, precisely above the drilled holes. Then, tighten the star knobs securely.



Step 4.9:
Adjust the strap length to fit the body length of your child.

Ensure there is a maximum of 1 centimeter of space (approximately the thickness of a finger) between the child's body and the strap.